

Рельс железнодорожный Р43 (новый, б/у, с госрезерва))

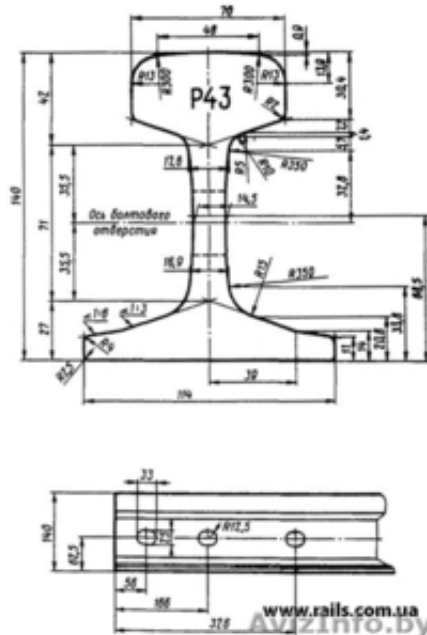

Минск, Беларусь

Рельс Р 43 идеально подходит для укладки узкой колеи на железных дорогах и подземных путях шахт. Рельс Р-43 используется для укладки внешних путей, соединяющих несколько сырьевых баз, предприятий или железнодорожных станций. Кроме того, может быть использован и в укладке внутренних путей, предназначенных для работы на территории какого-нибудь одного предприятия.

Материалом для изготовления служит сталь марки 70 СП (категория "ПТ" согласно стандарта ГОСТ 30165-94). Длина одного такого рельса составляет восемь метров.

Размеры рельс Р43. Как правило, выделяют несколько видов узкоколейных рельс - в зависимости от металлургических дефектов и отступлений в геометрических размерах. Данная продукция должна отвечать определенным требованиям, связанным с особенностями ее применения.

Обязательна прямолинейность товара, искривления не должны составлять 3 миллиметра на каждый один метр рельс, на концах рельс - не должны превышать 2 миллиметра, болтовые отверстия должны отсутствовать.

Цена: **9 200 000 Br**

Тип объявления:
Продам, продажа, продаю

Торг: уместен

Владимирович Владимир

+375 29 340 59 75